

IBR H



Torques de até 2100 N.m

Os redutores de eixos paralelos IBR H são compostos por 2 ou 3 pares de engrenagens cilíndricas helicoidais retificadas e termicamente tratadas. As combinações e características dessas engrenagens possibilitam variadas opções de reduções e um rendimento elevado, resultando em menor consumo de energia dos motorredutores devido à eficiência. Os redutores e motorredutores IBR H são modulares e possuem alternativas de fixação como pés (na própria carcaça) e flange de saída (mediante solicitação) proporcionando diversas opções de montagem nas máquinas e equipamentos. Eles ainda podem ser fornecidos com eixos de saída vazados ou maciços. Os redutores IBR H são fabricados em carcaça de ferro fundido, possuindo uma grande robustez perante aos esforços aos quais são submetidos. Para sua lubrificação interna, são fornecidos com óleo sintético ou óleo mineral (variando de acordo com o modelo).

TABELA DE SELEÇÃO

Modelo	Tamanho	Redução (i)	Carcaça	Flange/Eixo de Entrada	Bucha de Redução	Acessório de Fixação	** Posição de Montagem
IBR H	72C	8,02	132	B14	N	F250	B3
EIXOS PARALELOS 	62C	Ver Opções nas Tabelas Técnicas	Ver Opções na Tabela de Flanges de Entrada	B14 Flange Tipo C-DIN	N Sem Bucha	N Sem Acessórios	Ver Códigos na Tabela de Lubrificação
	63C			B5 Flange Tipo FF	B1 Bucha Simples	Fxxx Flange de Saída (Ver Opções de Flanges na Tabela de Desenhos)	
	72C			B2 Bucha Dupla	BT Braço de Torção		
	73C			EE Eixo de Entrada	PE Pés para Fixação		
	82C						
	83C						

** Atenção: sempre informar a posição de montagem correta para que o redutor seja fornecido com a quantidade de óleo adequada e a posição de respiros e bujões correta. As posições B6 e V5 também requerem rolamentos autolubrificadas.

* POSIÇÕES CAIXA DE LIGAÇÃO DO MOTOR:

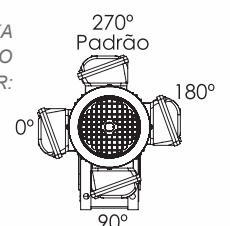

INFORMAÇÕES ÚTEIS PARA USO DO CATÁLOGO

063									
n_2 (RPM)	i	P_{Mot} (cv)	M_{2M} (Nm)	f.s.	P_{Nom} (cv)	M_{2Nom} (Nm)	η (%)	FR1 (N)	FR2 (N)
226,7	7,5	3	80,9	1,5	4,34	117,0	87	550	2050
170,0	10	3	106,6	1,2	3,00	106,6	86		2170
113,3	15	2	104,1	1,2	2,48	129,1	84		2420
85,0	20	2	133,8	1,0	1,86	124,5	81		2800
68,0	25	1,5	120,8	1,2	1,50	120,8	78		2940
56,7	30	1,5	137,5	1,1	1,20	110,0	74		3050

1 n_2 (rpm): Velocidade de rotação nominal no eixo de saída do redutor, considerando acionamento por um motor de 4 polos (aprox. 1700 rpm).

2 i (-): Relação de redução do redutor

3 P_{Mot} (cv): Maior potência comercial de motor indicada na entrada do redutor (considerando motor de 1700 rpm).

4 M_{2M} (Nm): Torque gerado no eixo de saída, considerando o uso de motor com a potência indicada em " P_{Mot} " e 1700 rpm na entrada do redutor.

5 f.s. (-): Fator de Serviço. Relação entre o torque nominal (M_{2Nom}) e o torque gerado (M_{2M}). O fator de serviço aconselhável varia de acordo com cada aplicação e seu valor ideal pode ser verificado na tabela Fator de Serviço (logo abaixo, nesta página).

6 P_{Nom} (cv): Potência nominal na entrada do redutor (considerando rotação de entrada de 1700 RPM).

7 M_{2Nom} (cv): Torque nominal máximo do redutor (considerando rotação de entrada de 1700 RPM).

8 η (%): Rendimento do redutor.

9 FR1 (N): Força radial máxima suportada no eixo de entrada do redutor, considerando que o ponto de aplicação dessa força radial seja exatamente no centro da chaveta do eixo. Ver cálculo da FR1 na página 5.

10 FR2 (N): Força radial máxima suportada no eixo de saída do redutor, considerando que o ponto de aplicação dessa força radial seja exatamente no centro da chaveta do eixo. Ver cálculo da FR2 na página 5.

FATOR DE SERVIÇO

Operação (hs por dia)

Número de partidas/hora	Uso	Operação (hs por dia)		
		< 2h	2 - 10h	> 10h
<10	Carga Uniforme	0,9	1	1,25
	Choques Moderados	1	1,25	1,5
	Choques Fortes	1,25	1,5	1,75
>10	Carga Uniforme	1	1,25	1,5
	Choques Moderados	1,25	1,5	1,75
	Choques Fortes	1,5	1,75	2

FÓRMULAS ÚTEIS

Cálculo de torque do motor:

$$M_{mot} (N.m) = \frac{7022 \cdot P_{mot}(cv)}{n (rpm)}$$

Cálculo de torque de saída do redutor:

$$M_{2M} (N.m) = \frac{7022 \cdot P_{mot}(cv) \cdot \eta (\%)}{n_2 (rpm)}$$

Cálculo de potência do motor (sem redutor):

$$P_{mot} (cv) = \frac{M_{mot}(Nm) \cdot n(rpm)}{7022}$$

Cálculo de potência do motor (com redutor):

$$P_{mot} (cv) = \frac{M_{2M}(Nm) \cdot n_2(rpm)}{7022 \cdot \eta (\%)}$$

Cálculo de potência de elevação:

$$P_{mot} (cv) = \frac{M_{carga}(kg) \cdot g \left(\frac{9,81m}{s^2} \right) \cdot v \left(\frac{m}{s} \right)}{1000}$$

Cálculo de potência de movimentação linear:

$$P_{mot} (cv) = \frac{F(N) \cdot v \left(\frac{m}{s} \right)}{1000}$$

Cálculo de forças radiais nos eixos de entrada e saída (FR1 e FR2):

$$FR (N) = \frac{M_{2M}(Nm) \cdot 2000 \cdot fk}{d (mm)}$$

ONDE

d = Diâmetro primitivo do elemento de transmissão utilizado no eixo do redutor;

fk = Coeficiente de transmissão. Usar os seguintes valores:

- 1.15 – Engrenagem (com transmissão direta para outra engrenagem);
- 1.25 – Engrenagem (com transmissão para outra engrenagem por meio de corrente);
- 1.75 – Polia com correia trapezoidal;
- 2.50 – Polia com correia plana.

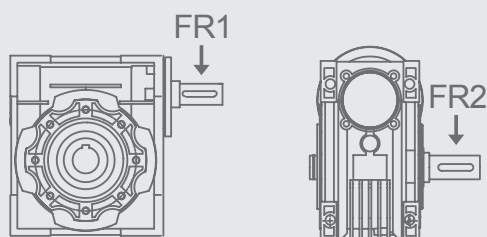

		FLANGE DE ENTRADA (ACOPLAMENTO COM O MOTOR)							
		Carcaça							
		63	71	80	90	100/112	132	160	180
Tamanho	62C		B5	B14/B5	B14/B5	B14/B5	B14/B5		
	63C	B5	B14/B5	B14/B5	B14/B5				
	72C		B5	B14/B5	B14/B5	B14/B5	B14/B5		
	73C	B5	B14/B5	B14/B5	B14/B5				
	82C					B5	B5	B5	B5
	83C		B5	B14/B5	B14/B5	B14/B5	B14/B5		

*Verificar a disponibilidade conforme a redução.

LUBRIFICAÇÃO

Os redutores são fornecidos com LUBRIFICAÇÃO PERMANENTE POR ÓLEO SINTÉTICO.

Modelo	62/3C	72/3C	82/3C
Tipo de Óleo	ROCOL SAPPHIRE 220	PETRONAS TUTELA R EP 460	

POSIÇÕES DE MONTAGEM / QUANTIDADE DE ÓLEO

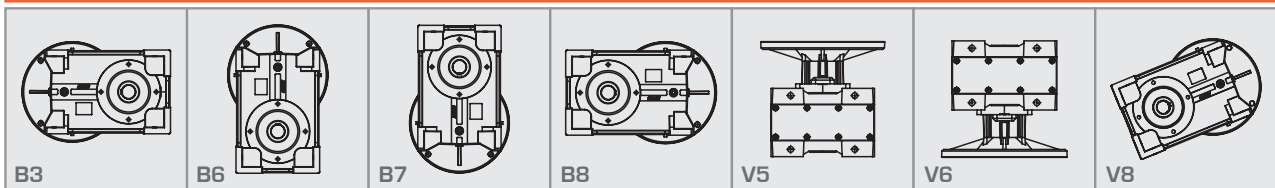

	B3	B6	B7	B8	V5	V6	V8
62C	2,25	3,2	3	2,25	4,35	2,35	-
63C	2,35	3,85	3,15	2,35	4,55	2,5	-
72C	3,2	4,65	4	3,2	6,2	3,1	-
73C	3,3	5,7	4,15	3,3	6,4	3,25	-
82C	5,6	6,8	7,8	5,6	10	5,5	-
83C	5,8	7,1	8,2	5,8	10,8	6	-

62C

n_2 (RPM)	i	P_{Mot} (cv)	M_{2M} (Nm)	f.s.	P_{Nom} (cv)	M_{2Nom} (Nm)	FR (N)	FA (N)
258,8	6,57	15	390,8	1,0	14,59	380,0	3000	600
224,9	7,56	12,5	374,7	1,0	13,01	390,0	3200	640
192,7	8,82	10	349,7	1,2	11,72	410,0	3460	690
137,2	12,39	10	491,3	1,2	11,81	580,0	3600	720
119,4	14,24	10	564,7	1,1	10,63	600,0	3700	740
101,5	16,75	10	664,2	1,0	10,01	665,0	3700	740
88,3	19,25	7,5	572,5	1,2	8,84	675,0	3700	740
78,1	21,78	7,5	647,7	1,0	7,82	675,0	4300	860
67,9	25,04	6	595,8	1,1	6,80	675,0	4700	940
58,2	29,23	6	695,5	1,0	5,82	675,0	4700	940
55,5	30,65	5	607,7	1,1	5,55	675,0	4700	940
47,5	35,78	5	709,4	1,0	4,76	675,0	4700	940
44,1	38,55	3	458,6	1,3	3,79	580,0	4700	940
38,4	44,32	3	527,2	1,3	3,78	665,0	6100	1220
32,9	51,74	3	615,5	1,1	3,29	675,0	6100	1220
27,9	61,03	2	484,0	1,0	1,98	480,0	6100	1220
23,9	71,25	2	565,1	1,0	1,98	560,0	6100	1220

O rendimento dinâmico é de 96% para todas as reduções.

63C

n_2 (RPM)	i	P_{Mot} (cv)	M_{2M} (Nm)	f.s.	P_{Nom} (cv)	M_{2Nom} (Nm)	FR (N)	FA (N)
27,5	61,89	2	480,6	1,4	2,81	675,0	6100	1220
23,9	71,16	2	552,6	1,2	2,44	675,0	6100	1220
20,6	82,48	2	640,5	1,1	2,11	675,0	6100	1220
17,7	96,29	1,5	560,8	1,2	1,81	675,0	6100	1220
16,9	100,51	1,5	585,4	1,2	1,73	675,0	6100	1220
14,7	115,56	1,5	673,0	1,0	1,50	675,0	6500	1300
13,5	125,96	1	489,1	1,4	1,36	665,0	6500	1300
12,6	134,91	1	523,8	1,3	1,29	675,0	6500	1300
11,6	147,05	1	571,0	1,2	1,18	675,0	6500	1300
10,0	170,44	1	661,8	1,0	1,02	675,0	6500	1300
9,2	184,15	0,75	536,3	1,3	0,94	675,0	6500	1300
8,3	205,87	0,75	599,5	1,1	0,84	675,0	6500	1300
7,1	240,34	0,75	699,9	1,0	0,72	675,0	6500	1300
6,1	279,22	0,5	542,1	1,2	0,61	665,0	6500	1300
5,2	325,97	0,5	632,8	1,1	0,53	675,0	6500	1300
4,7	364,41	0,33	466,9	1,4	0,47	665,0	6500	1300
4,0	425,43	0,33	545,1	1,2	0,41	675,0	6500	1300
3,5	481,19	0,33	616,6	1,1	0,36	665,0	6500	1300
3,0	561,76	0,25	545,3	1,2	0,31	675,0	6500	1300

O rendimento dinâmico é de 94% para todas as reduções.

72C

n_2 (RPM)	i	P_{Mot} (cv)	M_{2M} (Nm)	f.s.	P_{Nom} (cv)	M_{2Nom} (Nm)	FR (N)	FA (N)
212,0	8,02	15	467,1	1,1	16,35	520,0	4000	800
185,2	9,18	15	534,7	1,1	16,21	590,0	4150	830
159,2	10,68	15	622,4	1,1	16,06	680,0	4150	830
112,5	15,11	12,5	733,4	1,1	12,93	775,0	4300	860
98,3	17,3	12,5	839,7	1,1	12,90	885,0	4300	900
84,5	20,13	10	798,2	1,1	11,28	900,0	4500	970
72,7	23,39	7,5	695,6	1,3	9,70	900,0	4500	970
62,5	27,21	7,5	809,2	1,1	8,34	900,0	5100	1020
55,9	30,42	7,5	904,7	1,0	7,46	900,0	5100	1020
48,0	35,38	6	841,8	1,1	6,41	900,0	5100	1020
45,6	37,24	6	867,6	1,0	6,06	895,0	5100	1020
39,3	43,31	5	858,7	1,0	5,24	900,0	6500	1300
36,2	47,02	3	559,4	1,3	3,78	705,0	6500	1300
31,6	53,85	3	640,6	1,3	3,79	810,0	6500	1300
27,1	62,63	3	745,1	1,2	3,62	900,0	6500	1300
22,9	74,16	2	588,1	1,0	1,99	585,0	6500	1300
19,7	86,25	2	684	1,0	1,99	680,0	6500	1300

O rendimento dinâmico é de 96% para todas as reduções.

73C

n_2 (RPM)	i	P_{Mot} (cv)	M_{2M} (Nm)	f.s.	P_{Nom} (cv)	M_{2Nom} (Nm)	FR (N)	FA (N)
22,5	75,5	2	586,3	1,4	2,81	825,0	6500	1300
19,7	86,47	2	671,5	1,3	2,68	900,0	6500	1300
17,0	100,22	2	778,3	1,2	2,31	900,0	6500	1300
14,6	116,56	2	905,2	1,0	1,99	900,0	8500	1700
12,4	136,82	1,5	796,9	1,1	1,69	900,0	8500	1700
11,1	153,05	1	594,3	1,4	1,36	810,0	8500	1700
10,4	163,31	1	634,1	1,4	1,42	900,0	8500	1700
9,6	178,01	1	691,2	1,3	1,30	900,0	8500	1700
8,9	191,67	1	744,2	1,2	1,21	900,0	8500	1700
8,2	206,32	1	801,1	1,1	1,12	900,0	8500	1700
7,6	222,92	1	865,6	1,0	1,04	900,0	8500	1700
7,0	242,18	1	940,0	1,0	0,96	900,0	8500	1700
6,8	250,15	0,75	728,5	1,2	0,93	900,0	8500	1700
5,9	289,08	0,75	841,8	1,1	0,80	900,0	8500	1700
5,1	330,31	0,5	641,3	1,4	0,69	890,0	8500	1700
4,3	394,59	0,5	766,1	1,2	0,59	900,0	8500	1700
3,3	514,99	0,33	659,9	1,4	0,45	900,0	8500	1700
2,5	680,03	0,33	871,3	1,0	0,34	900,0	8500	1700

O rendimento dinâmico é de 93% para todas as reduções.

IBR Q

IBR QDR

IBR QP

IBR R

IBR M

IBR C

IBR P

IBR H

IBR X

VARIADORES

TRANS
ANGULARES

MOTOR

ACOPLA

82C

n_2 (RPM)	i	P_{Mot} (cv)	M_{2M} (Nm)	f.s.	P_{Nom} (cv)	M_{2Nom} (Nm)	FR (N)	FA (N)
284,3	5,98	30	711,4	1,4	42,17	1000,0	4600	920
239,4	7,1	30	844,6	1,4	41,74	1175,0	5000	1000
197,0	8,63	30	1026,6	1,3	39,45	1350,0	5300	1060
150,8	11,27	30	1340,7	1,1	33,56	1500,0	5300	1060
127,1	13,38	30	1591,7	1,1	32,04	1700,0	5600	1120
111,5	15,24	30	1775,2	1,1	31,44	1900,0	5700	1140
104,6	16,26	30	1894,0	1,1	32,57	2100,0	5700	1140
94,0	18,09	25	1793,4	1,2	29,27	2100,0	5700	1140
85,8	19,82	25	1964,9	1,0	26,21	2060,0	5700	1140
77,3	21,98	25	2179,0	1,0	24,09	2100,0	6500	1300
72,2	23,53	20	1866,1	1,1	22,51	2100,0	6500	1300
70,1	24,25	20	1923,2	1,0	20,17	1940,0	6500	1300
59,0	28,8	15	1713,1	1,2	18,39	2100,0	7000	1400
48,6	34,99	15	2081,2	1,0	15,14	2100,0	7000	1400
40,8	41,64	10	1651,2	1,2	11,87	1960,0	7000	1400
33,6	50,6	10	2006,5	1,0	10,47	2100,0	9000	1800

O rendimento dinâmico é de 96% para todas as reduções.

83C

n_2 (RPM)	i	P_{Mot} (cv)	M_{2M} (Nm)	f.s.	P_{Nom} (cv)	M_{2Nom} (Nm)	FR (N)	FA (N)
35,0	48,55	10	1885,1	1,1	11,14	2100,0	9000	1800
29,5	57,64	7,5	1678,5	1,3	9,38	2100,0	9000	1800
25,9	65,64	7,5	1911,5	1,1	8,24	2100,0	9000	1800
24,3	70,04	7,5	2039,6	1,0	7,72	2100,0	9000	1800
21,8	77,93	6	1815,5	1,2	6,94	2100,0	9000	1800
19,9	85,36	6	1988,6	1,1	6,34	2100,0	9000	1800
18,0	94,7	5	1838,5	1,1	5,71	2100,0	9000	1800
16,8	101,35	5	1967,6	1,1	5,34	2100,0	9000	1800
13,8	123,15	4	1912,7	1,1	4,39	2100,0	12000	2400
11,3	150,73	3	1755,8	1,2	3,59	2100,0	12000	2400
9,5	179,39	3	2089,6	1,0	3,01	2100,0	12000	2400
7,8	217,98	2	1692,7	1,2	2,48	2100,0	12000	2400
6,9	247,03	2	1918,3	1,0	2,03	1950,0	12000	2400
5,7	300,17	1,5	1748,2	1,2	1,80	2100,0	12000	2400

O rendimento dinâmico é de 93% para todas as reduções.

DIMENSIONAL H / PÉS



TABELA DE DIMENSÕES BASE FIXAÇÃO (mm)

Tamanho	A1	A2	B1	B2	C	E1	F1	H1	S
62C	340	270	220	135	12	115	42,5	67,5	16
63C	340	270	220	135	12	115	42,5	67,5	16
72C	377	300	250	155	14	130	47,5	77,5	20
73C	377	300	250	155	14	130	47,5	77,5	20
82C	483	400	290	180	16	140	55	90	20
83C	483	400	290	180	16	140	55	90	20

DIMENSIONAL H

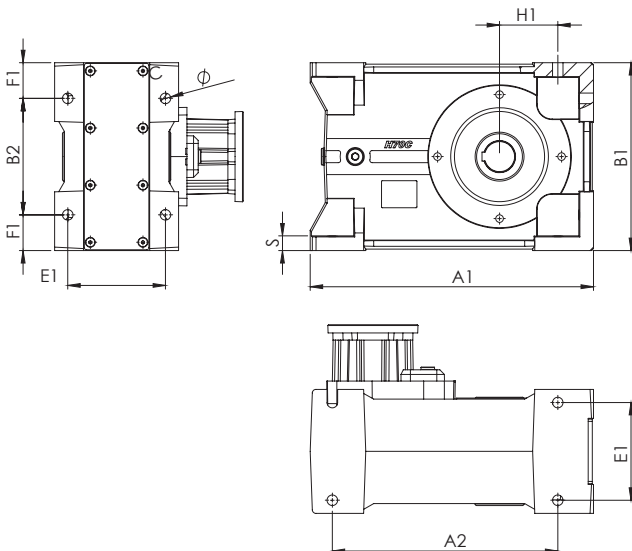

TABELA DE DIMENSÕES (mm)

Tamanho	A máx	$\varnothing D$ (H7)	F	G1	H	I	L	$\varnothing M$	$\varnothing N$ (f7)	P	T	b	Peso (Kg)
62C	256	40	6,5	125	110	150	3,5	130	110	M10X18	43,3	12	34
63C	239	40	6,5	125	110	188	3,5	130	110	M10X18	43,3	12	35,5
72C	267,5	40	7,5	144	125	168,5	3,5	165	130	M12X19	43,3	12	46
73C	250,5	40	7,5	144	125	168,5	3,5	165	130	M12X19	43,3	12	43,5
82C	352,5	50	8,5	163	145	215,5	4,5	215	180	M12X19	53,8	14	86
83C	321,5	50	8,5	163	145	215,5	4,5	215	180	M12X19	53,8	14	81



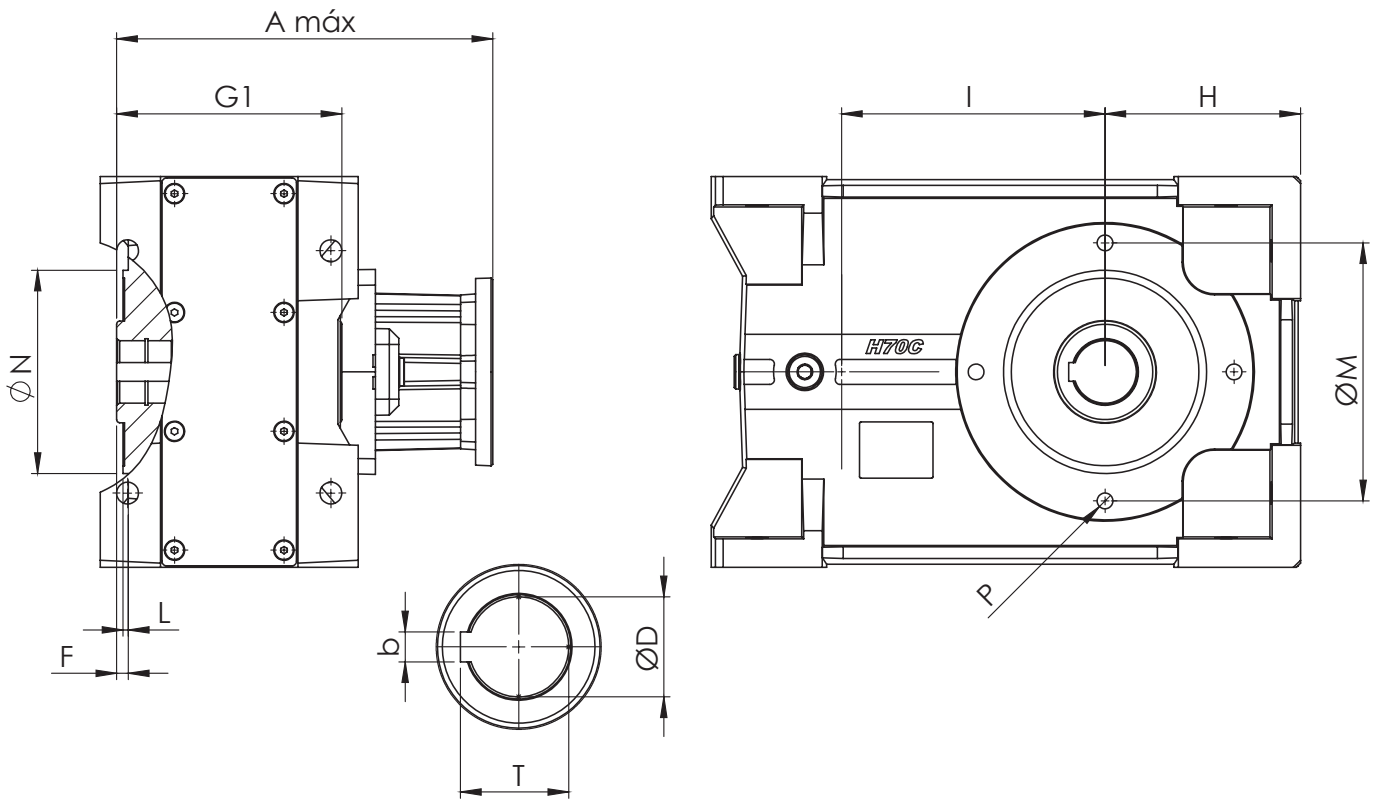

TABELA DE DIMENSÕES ES / EE (mm)

Tamanho	$\varnothing D1$ (j6)	Q	R	$\varnothing D2$ (h6)	U	b1	b2	m1	m2	t1	t2
62C	40	60	73,5	24	50	12	8	M12X30	M6X16	43	27
63C	40	60	73,5	19	35	12	6	M12X30	M6X16	43	21,5
72C	40	80	93,5	24	50	12	8	M12X30	M6X16	43	27
73C	40	80	93,5	19	35	12	6	M12X30	M6X16	43	21,5
82C	50	100	146,5	28	60	14	8	M16X35	M10X25	53,5	31
83C	50	100	146,5	24	50	14	8	M16X35	M6X16	53,5	27

FLANGE DE SAÍDA

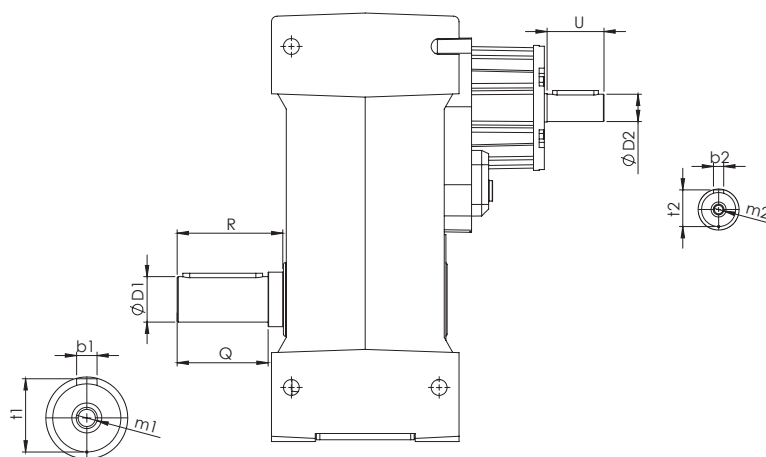
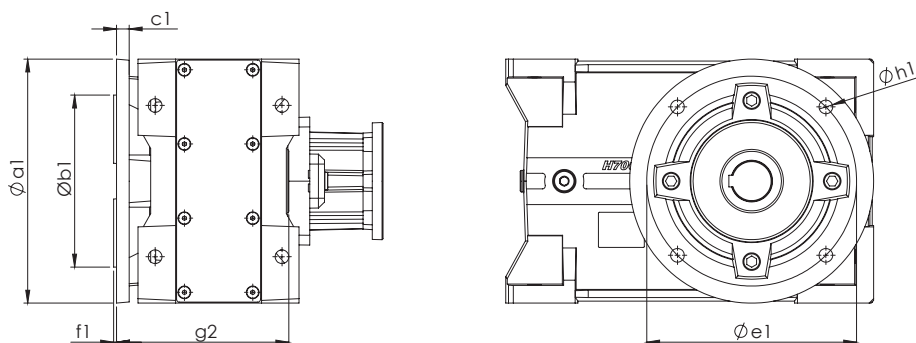

TABELA DE DIMENSÕES FLANGE DE SAÍDA (mm)

Tamanho	Tipo	$\varnothing a1$	$\varnothing b1$ (f7)	c1	$\varnothing e1$	f1	g2	$\varnothing h1$
62C	F250	250	180	13	215	4	158	14
63C	F250	250	180	13	215	4	158	14
72C	F250	250	180	13	215	3	176,5	14
72C	F300	300	230	16	265	4	176,5	14
73C	F250	250	180	13	215	3	176,5	14
73C	F300	300	230	16	265	4	176,5	14
82C	F300	300	230	16	265	5	209,5	14
82C	F350	350	250	16	300	5	209,5	18
82C	F400	400	300	16	350	5	209,5	18
83C	F300	300	230	16	265	5	209,5	14
83C	F350	350	250	16	300	5	209,5	18
83C	F400	400	300	16	350	5	209,5	18